

# ЗЕМЛЯ ОБЕТОВАНИЯ



Церковь Последнего Завета

Январь №№ 5-6 (515-516) 2006г.



Сегодня в выпуске:

## Беседы о воспитании:

«Пожелания в работе  
с молодежью» .....7

«По следам  
Дон Кихота» .....9

«На них уже можно  
положиться» .....10

Хозяюшкам  
на заметку:  
«Фэн-шуй» .....14

Это любопытно:  
«Золотое сечение» .....15

Улыбнемся вместе:  
«Дебют» .....16

## Школа Жизни



### Глава 6



пятого июня Учитель спустился в Петропавловку. Четыре дня продолжались в Доме Благословения индивидуальные встречи с Учителем по жребию.

2. Одиннадцатого июня Виссарион возвратился в Небесную Обитель.

3. В воскресные дни июня проходили таинства слияния с Учителем в долине папоротников.

4. Третьего июля после слияния Учитель предложил верующим задать Ему вопросы.

5. «Вот ситуация. Мы с одной сестрой идём под ручку по узенькой дорожке, впереди начинается ещё уже дорожка. Я прохожу вперёд, она остаётся сзади. И потом сестра мне даёт такую подсказку...»

6. «Мужчина должен был пройти вперёд. Ты правильно сделал, – ответил Учитель. – А попытка женщины в этом случае подсказать недостойна женщины. Нельзя так подсказывать вообще в принципе».

7. «Учитель, правильно ли я понял подсказку, донесённую от Тебя Володи Ведерниковым, что в Семье любое осуждение или подсказка о духовной ошибке другому человеку является грубым нарушением?»

8. «Непонятно. Когда он говорил?»

9. «На последнем собрании. Я так понял, что без уточнения мотивов подсказка о духовной ошибке будет являться нарушением».

10. «Лучше не переспрашивать общей темой. Если ты это как-то преломил уже к конкретному обстоятельству и сомневаешься, правильно ли ты в этом случае воспользовался тем, что услышал, вот тогда лучше переспросить».

11. А так, если он донёс какую-то общую тему и переспрашивать так же общими какими-то выражениями, так можно ещё больше запутаться. Лучше перейти к чему-то более точному.

12. Ведь к чему-то же это было сказано, относительно каких-то уже происходивших событий? Если они вызвали смущение и потребовалось дать какую-то подсказку, то это уже по поводу конкретных каких-то обстоятельств».



13. Значит, если вы попробовали это применить – сопоставить подсказку и сделанное ранее, тут что-то уже должно у вас сформироваться в виде вопроса (если что-то вас продолжает смущать).

14. Будьте осторожны с подсказками. Вы можете слишком увлечься стремлением подсказывать, и здесь чаще может проявиться именно ваша слабость.

15. То есть, когда человек подсказывает об ошибке другому человеку, в этот момент он сам себя видит лучшим – он-то как будто бы не делает этого, он же подсказывает! Он как будто бы уже понимает, как правильно должно быть, а подсказывает тому, кто как будто бы не понимает ещё, то есть в какой-то мере не дорос до этого понимания.

16. Такой будет психологический образ внутри формироваться, на уровне эгоизма он легко может возникнуть. Поэтому подсказывающему в этот момент чаще может казаться где-то в глубине себя, что он лучше.

17. И когда эгоистическая predisposition есть к формированию таких образов, у вас будет возникать повышенное желание чаще подсказывать. Поэтому тут надо быть внимательными – не увлекаться.

18. Есть подсказка, которую действительно надо сделать, потому что ошибка повлечёт серьёзные последствия какие-то. А есть незначительные явления, которые серьёзных последствий не дают, и больше надо проявить смирение тому, кто хотел бы подсказать в этом случае.

19. Когда вы видите что-то, на ваш взгляд, неточное – ничего страшного. Потому что человек всё равно будет учиться понимать происходящее. А вы учитесь спокойней к этому относиться.

20. А то так вы друг друга просто можете запугать, потому что вы очень многое делаете (если уж придирается так строго) неправильно. Но это нередко ошибки незначительные. Вы сами их перерастёте, вы увидите их и сами же исправите. Нет смысла к ним сейчас сразу же как-то подходить строго и на эту тему поднимать целую дискуссию.

21. Это ещё возможно, если сам человек, сделав какой-то шаг, засмутился и переспросил: «А как вы думаете, что-то я здесь, может быть, неправильно сделал? Как вы-то видите?». И тогда можно как-то ещё побуждать, порассуждать...

22. Но будьте осторожны, не усердствуйте чрезмерно. Без отлагательств подсказать требуется только там, где видите действие, которое может повлечь какие-то серьёзные последствия, серьёзные нарушения законов Истины. Тогда ещё можно мягко попробовать дать подсказку».

23. «Учитель, мне многократно подсказывают люди по поводу Коли: что он на субботники не ходит, что лучше бы он людям помогал, чем ходить к Тебе рисовать, что он что-то не успевает по проектам делать... И я не знаю, что отвечать. Ведь я вижу, что Коля работает до двух ночи без выходных...»

24. «Скажи: «Я не учитель для своего мужа, я не руковожу его действиями и не вмешиваюсь в его дела. Я ему стараюсь служить и помогать, но не управлять его делами. Что же вы ко мне подходите? Подойдите к нему, попробуйте ему объяснить...»

25. «Я так и отвечаю...»

26. «Молодец! Скажи: «Для чего вы мне это говорите? Чтоб я что сделала? Скандал устроила Коле? Или что?»».

27. «Ну, говорят: «Повлияй на Колю»».

28. «Повлиять каким образом? Скажи: «Женщина разве должна так влиять? Женщина должна вдохновлять, а не влиять. Что ж вы?... В каком виде вы меня хотите увидеть?»».

29. «Правильно ли моё понимание, что молочные продукты, яйца – это у нас временное явление, что это не наше будущее? Или животноводство – это наше будущее?»

30. «Нет, животноводство не может быть вашим будущим».

31. «То есть устремлённость отойти от яиц, от молочного – это пока временное явление? Правильно моё понимание?»

32. «Отходить от этого – это не временное явление, устремлённость должна быть постоянная. Я не сказал, что вы в какой-то мере должны устремиться это употреблять. Я упомянул: в отдельных случаях, учитывая наиболее слабых. А на это кинулись все, посчитав, видимо, себя наиболее слабыми, – улыбнулся Учитель. –

33. Но если говорить о питании, Я всё-таки хотел бы одну деталь вам подсказать. Она своеобразную такую внесёт окраску в ваши рассуждения на эту тему, в переживания на эту тему.

34. Чтобы привести вас к правильному питанию, которое у вас сейчас пока не в состоянии возникнуть по вашим же причинам, для этого вам надо научиться быть максимально успокоенными, насколько это будет допустимо в разумных пределах.

35. То есть чем спокойней и проще вы будете реагировать на происходящее (а это значит – исполнять Последний Завет), тем быстрее Я подскажу вам необходимое, что переведёт вас на другое качество питания вообще, которое многократно снизит объёмы употребляемой вами пищи. Многократно! И мы сможем с вами ходить по году куда угодно, ничего не взяв с собой, – вновь улыбнулся Учитель. –

36. Но для этого надо научиться исполнять Последний Завет. То, что Я как-то пробую просить вас уже много лет.

37. Очень важно, чтобы вы успокоились. И ваше тело начнёт перестраиваться на другой ритм жизни, оно научится само брать многое из окружающего вас пространства. Оно настроено на это, имеет такую предрасположенность.

38. Чем больше вы беспокоитесь, ругаетесь, нервничаете, тем больше вам требуется грубая пища. Чтобы не привести организм к срыву. То есть надо заземлять вас.

39. И поэтому в какой-то мере Я допустил: да, можно, конечно, если уж чересчур у вас перегиб какой-то происходит, можно в этом случае употребить и яйца. Если идёт энергетическое истощение какое-то мощное, упадок сил идёт большой... в каких-то случаях возможно, конечно. Определённая энергетическая ценность есть там.

40. Но это грубая пища, она заземляет. Чем больше вы её кушаете, тем больше она заземляет. Она облегчает прохождение каких-то сложных стрессовых ситуаций, но это не выход из той проблемы, в которой вы находитесь. Это не выход.

41. Нормальный выход – это когда вы будете верующими, когда вы научитесь действительно нормально реагировать на всё происходящее вокруг вас с добром, спокойствием, не нервничая, не ударяясь в осуждение.

42. Вот тогда ваша психика начнёт перестраиваться. И будет естественно перестраиваться следом ваша физиология, переводя вас на другой уровень восприятия окружающей среды, в которой вы находитесь. Гармонию эту вы должны будете выстроить.

43. Так что, дорогие друзья, надо учиться исполнять Последний Завет как можно быстрее. Потому что, когда потребуются (если всё-таки потребуется) быстро вас на это переведить, вы можете оказаться не готовы, и тогда голодные условия могут трагически сказаться на многих.

44. Поэтому Я не призвал вас всё это кушать. Я лишь учёл наиболее слабые ваши проявления, которые Я не могу не учитывать, потому что вы все разные. И Я не могу дать одну подсказку для всех одинаково. Поэтому приходится давать одним одно, другим – подсказать другое, учитывая их состояние.

45. Но вы же друг другу всё рассказываете, поэтому разные слова вы друг другу передаёте: там как будто бы что-то одно разрешил Учитель, а тут вот вроде как будто бы запретил. У вас мешанина какая-то возникает своеобразная в сознании при попытке понять, почему так происходит.

46. Вы пробуете очень многое объять из происходящего вокруг, понять, но вам будет это трудно. Попро-

буйте понять самих себя, попробуйте прислушаться к самим себе. Научитесь отвечать за свои собственные шаги, а не за шаги ближних (вы за них всё равно будете отвечать, но не увлекайтесь особенно в сознании своём обратить на это своё внимание, это часто будет неверно проявляться у вас).

47. Будьте строги к себе, будьте внимательны к себе и учитесь быть как можно более уравновешенными, благодарными ко всему, что вокруг вас происходит, что к вам приходит.

48. И учитесь задавать более конструктивные вопросы именно на эту тему, исходя из более конкретной какой-то ситуации. Тогда это будет интересный разговор.

49. А пока вы именно с этой стороны очень мало задаёте нужных вопросов, а это означает, что вы пока не думаете именно в этом направлении. Так что вот этим занимайтесь. Тогда у вас всё быстро будет переходить к тому, к чему бы Я хотел, чтоб вы пришли.

50. Но пока вы делаете несколько шагов назад от того, что однажды было перед вами поставлено. Вы, попав в сложные условия, сделали много естественных ошибок, которые вам присущи.

51. Они оказались неизбежны. Вы должны их пройти, научившись в этом правильно себя вести, правильно относиться к тому, к чему вы ранее были очень сильно предрасположены, в чём вы рождались, в чём воспитывались.

52. Поэтому сразу резко вырвать вас в какие-то условия нового рода, убрав привычное для вас, – это одно. Но это не значит, что вы в привычном уже всё победили в себе. И в какой-то мере вы должны в это привычное вернуться, чтобы вскрылись те качества ваши, которые не развиты нормально, не сформированы, как должно. И уже в этих условиях чтобы вы начали применять Последний Завет. Чтобы тот опыт, который сегодня у вас в этом теле набран вами, вашими усилиями, вы смогли преобразовать, перевести на правильный уровень.

53. Так что в этом случае, наделав множество естественных ошибок, вы создали много условий сложных для своей психики, для физиологии. И это естественно повлекло многие последствия, которые приходится учитывать.

54. Но это вынужденное обстоятельство, это не правило. От этого вы должны будете уйти, правильно сделав шаги сегодня, научившись всё правильно преодолевать и воспринимать согласно тому, как вы уже восприняли в Учении Последнего Завета.

55. Так что будьте внимательны, учитесь... Кушать так, как вы кушаете, – это всё будет в прошлом далёком однажды у вас, многие будут это вспоминать с улыбкой».

56. «Ну а детям лучше не давать яйца? Или можно в крайних случаях? Как насчёт питания детей?»

57. «Такое возможно. Я не могу дать сейчас вам точную рекомендацию: у всех у вас разные условия. Здесь всё зависит от того, как дети себя ведут, в каком они психологическом состоянии...»

58. Ведь мы говорим о том, что вы учитесь себя изменить, исполняя Последний Завет, и что это приведёт к тому, что ваше тело начнёт перестраиваться. Но дети не прилагают этих усилий, они находятся в зависимости от ваших эмоциональных состояний, и на них ложится очень большая перегрузка. Поэтому сейчас поставьте какие-то границы, какие-то дать вам рекомендации Я не могу».

59. «Если я не даю ребёнку яйца, потеряет ли он что-то?»

60. «Я не скажу, что это будет как-то вредно сказываться, если ребёнок это покушает. Но если и не покушает – тоже нормально. Кому-то из детей это может быть даже полезно – и так можно сказать. Ты хочешь всё более точной Моей подсказки. Я не дам более точной рекомендации».

61. Главное – не надо бояться и надо прежде менять самих себя. Ведь ваши дети зависят от вас, от взрослых. А то вы на детей навалитесь, начнёте их строжить, а за собой не будете смотреть – выведете их в условия, где их психика просто не сможет выдержать перегрузки, которые вы будете рядом создавать».

62. Ведь чем более тонкой психика становится, тем больше спокойствия обязательно требуется. Иначе раздражители могут очень пагубно воздействовать на психику, ребёнок будет более уязвим».

63. Значит, должна какая-то у него духовная защита быть создана, его какие-то личные усилия должны быть правильно приложены, его правильное молитвенное состояние, умение правильно воспользоваться тем, чем должен воспользоваться верующий, – а он пока ещё не умеет этим пользоваться».

64. «Я хотел бы получить для себя подсказку. Живу в Городе. Специфика моей работы такова, что я очень редко бываю дома. И по приезду (вот только вчера я в очередной раз поднялся) увидел у жены внутреннее напряжение, сложное состояние, связанное с моим частым отсутствием. Как мне быть? Принимать ту реальность, которая есть, и исполнять дальше свой труд? Или я, может, где-то перегибаю палку в стремлении сделать большее в отрыве от природной семьи? Как мне быть в этом случае? Больше внимания уделить семье Единой или природной?»

65. «Служить общему делу. Для мужчины это всегда должно быть самым первым. Если женщина правильно относится к действиям мужчины, у неё всё будет замечательно».

66. Мужчина не всегда может находиться дома. Если он служит общему делу и общее дело возлагает на него какую-то ответственность, которую не может другой исполнить, если это нужно для многих – надо смело это делать, спокойно это делать. Это нормальное действие мужчины».

67. Остальное уже является задачей женщины – как она учится к этому относиться, как она учится ждать мужа и пользоваться теми мгновениями, когда он появляется рядом, чтобы превратить их в праздник, во что-то очень замечательное, что насытит её настолько, чтобы она смогла ожидать следующего такого мгновения. Поменьше требований нужно женщинам – тогда всё будет замечательно. Так что ты всё нормально делаешь».

68. Если возможность есть какая-то что-то пересмотреть и как-то смягчить эти условия, это вместе на кругу с мужчинами надо смотреть, решать. Но если не видится другого решения, а видно, что именно ты это можешь исполнить наиболее достойно – смело вперёд!»

69. «Учитель, правильно ли в желании выйти из состояния временно-го недуга ставить перед собой срок выхода и верить, что именно в этот срок выздоровеешь?»

70. «Срок не нужно ставить. Только стремление. В любом случае, когда вы что-то стараетесь делать, не особо привязывайтесь к срокам. Как правило, истинные сроки не будут совпадать с вашими желаниями».

71. Поэтому не привязывайтесь, чтоб лишний раз не переживать. А то привяжетесь, а потом думаете: «Ну вот, не получилось». А что не получилось? Выздороветь-то получилось. Не получилось выздороветь вчера? Ну и ладно!»

72. «Учитель, в газете «Земля Обетованная» была опубликована статья иммунолога из города Балашово, и там есть настрой для поддержания плоти. Но в нём мне не совсем понравились, например, такие слова: «Пусть все частички неудач, невезения и болезни перестроятся в позитивный ряд». Как-то всё здесь смешано... Я вообще-то пользовалась этим настроем, но веры в него не было. Так надо ли пользоваться этим?»

73. «Но у тебя же веры нет».

74. «А может быть, вообще никому не надо им пользоваться?»

75. «Ты слышала сегодня? Вы отвечаете за свои собственные шаги».

76. «Спасибо, слышала. Благодарю, Учитель».

77. «Вы, как голодные, с жадностью относитесь ко всему, что напоминает пищу. Вы готовы схватить всё, пожевать всё. Вам мало Последнего Завета. Что именно вам не хватает? Вы спросите. Что подсказать вам нужно?»

78. Времени его прочитать не хватает? А на другую литературу хватает. Замечательно! Другую-то вы читаете, тащите всё подряд себе, находите на это время.

79. А ведь для жителей Города, к примеру, это просто обязанность – исключительно знать Писание.

80. Хотя это для всех верующих должно быть правилом. Чтоб можно было в любой момент экзамен провести, спросить: «Ну-ка, глава вот такая-то – что там?» – и на это должно быть отвечено. Потому что это же ваша жизнь, вы хорошо должны этим владеть. Не только себе чтоб можно было помочь, но и решить задачи ближних, помочь им, подставить плечо правильно, грамотно».

81. «Учитель, у меня было такое яркое горение не так давно, а сейчас наступило, так сказать, успокоение. И я размышляю, что это такое: либо это безразличие, либо же это остатки моих переживаний? Но мне кажется, что внутри какая-то обида осталась, и не могу разобраться... Неточно я спрашиваю, да?»

82. «Ты спрашиваешь: «Что у меня происходит?» – и всё. Если обида осталась, так выуди её изнутри, обозначь, на что именно ты обижаешься, и умей это простить. Если нужно, пойдёшь к ближнему, извинись перед ним».

83. «А я не могу понять...»

84. «Перебирай по чуть-чуть, по пунктам. Что у вас было? Вот это... На это обижена? Нет, не обижена. А вот это?.. И так потихоньку: что было, с каким человеком какой конфликт произошёл... И по пунктам рассмотри, на что конкретно ты могла обидеться.

85. Подетально, по мелочи разбирай. Может быть, тебя обидело что-то очень простое: то, как одет этот человек; может быть, какое-то высказывание; может быть, какое-то действие конкретное...

86. Но обидеть вас можно только тогда, когда вы ещё пока не обрели должного смирения. Только в этом случае вас можно обидеть. То есть чувство обиды возникает от чувства унижения.

87. При нормальном состоянии – если вам делают больно, ударяют вас психологически – вам может быть неуютно, больно, неприятно, грустно... но при нормальном состоянии восприятия реальности вы не будете обижаться.

88. А если степень смирения ещё недостаточная у вас, недостаточно развита, то при аналогичных условиях – когда вас так же психологически унижают, ударяют – вы будете ощу-

щать обиду. А обида влечёт осуждение сразу же и целый такой шлейф ненормальных последствий.

89. Поэтому надо учиться это прощать, разрешать этому быть: пускай это будет; замечательно, что так сделано; хорошо! А вы благодаря этому увидели свой недостаток и учитесь его правильно подчистить, подправить, поставить на место, осветить светом своей Веры».

90. «Но нельзя сказать, что я как бы потеряла Веру уже, если у меня эти обиды всё ещё возникают?»

91. «Мы и не говорим так глобально. Ты же сказала: «Где-то в глубине себя я чувствую обиду». Всё, Я про это и говорю. Вот эту обиду надо уметь попробовать вычленивать, насколько это будет удаваться твоему сознанию.

92. Если не удаётся, переспроси у ближних, а на что они могут в этой ситуации обратить внимание. Попробуй с друзьями посоветоваться.

93. Но если в конечном итоге всё равно не удаётся – ничего, иди вперёд дальше и учись. По крайней мере, к тому человеку, по отношению к которому возникли какие-то трения, какие-то негативные психологические шероховатости, учись именно к нему относиться хорошо. Всегда культивируй в себе, развивай стремление помочь ему, быть полезной именно ему. Если нужно, попробуй действием помочь.

94. Обида обычно выстраивает дистанцию – когда вы отворачиваетесь от человека. Это в лучшем случае. В худшем – вы стараетесь мстить. И если вы отворачиваетесь, это всё равно в целом (если давать оценку – негативное или положительное) негативное явление. Отворачиваться вы не должны.

95. Так вот ты, стараясь выстраивать внутри себя положительное отношение к человеку, стараясь поворачиваться к нему лицом, а не отворачиваться от него, уже борешься с этой обидой, ты уже её перебарываешь, даже если ты её ещё не вычленила, не увидела.

96. Очень важно, чтоб вы действия правильно делали. Вы, может быть, не поймёте, что это за ошибка внутри, отчего она у вас идёт, – это не всегда важно.

97. Каждое ваше состояние чувственное, которое вы начинаете ощущать при воздействии на вас каких-то обстоятельств, подталкивает вас к каким-то действиям. Вот почему Я и прошу вас не копать, не разбираться, что это внутри у вас там переживается, а сразу посмотреть, к какому действию вас это подталкивает.

98. Это наиболее легко вы можете увидеть, потому что вы же действуете согласно этим чувствам. Посмотреть на то, что делают ваши руки, что говорит ваш язык, – вы это можете легко. Это реально увидеть, здесь особо мудрствовать не требуется.

99. Так вот Я и прошу вас, чтоб вы спросили: «Есть такое-то действие... Я хочу сделать в этом случае вот так-то... Правильно ли? Или в этом случае как-то по-другому надо сделать?». Но вы назовёте действие (можно ли сделать так-то в случае, если то-то или то-то...), а не почему у вас внутри это происходит.

100. И когда вы знаете подсказку, что именно в этих обстоятельствах надо сделать вот так-то или так-то, а вот это делать нельзя, – всё, пробуя именно этому следовать, прилагая где-то даже силу воли (потому что вам надо победить себя, а на это сила воли обязательно будет требоваться), вы будете сразу же работать над этими своими потаёнными ошибками, проблемами, которых даже ещё чётко и не увидели. Вы их уже начинаете исправлять.

101. Поэтому учитесь следовать правильно Пути Истины, прямому Пути, который для вас открывается. Как бы вас ни заносило в стороны, есть ориентиры, есть вешки – им надо следовать. Это прямой Путь.

102. А вы хотите сразу обозначить многое. Это тоже одна из ошибок, это страх. Вам кажется: чем больше вы узнаете о своём враге, тем быстрее вы его победите. Нет, это ошибка. Это совсем не та битва, совсем не тот враг.

103. Каждый день нужно успевать использовать достойно, во Славу Бога, каждый день надо побеждать слабости. А так в рассуждениях вы проведёте большую часть жизни. Вместо того чтобы побеждать, вы будете только рассуждать».

104. «Нормально ли желание не иметь дела с человеком, если ему присущи очень грубые действия?»

105. «Смотря что за грубые действия. Потому что это сейчас начинается твоя оценка каких-то действий, которые ты знаешь.

106. С Моей стороны, может быть, удалось бы оценить их таким образом, что Я бы сказал: именно эти действия не являются грубыми, а нормальными являются. То есть мера оценок у вас разная, поэтому здесь так лучше не обобщать».

107. «Ну, например, он может обидеть женщину физически».

108. «Обидеть физически – в каком случае, при каких обстоятельствах? Может быть, это человек импульсивный, просто импульсивный, горячий, не успевает взять над собой контроль, и провокация со стороны женщины (там может быть нередко ещё и провокация!) вызывает такой его гнев. Но в этом случае женщина получает то, что заслуживает. Если она провоцирует, значит, она заслуживает именно этого.

109. Поэтому торопиться опять же сразу не иметь дела... Что такое «не иметь дела»? Вообще не общаться? Вообще никогда не подходить? Но это будет больше похоже на обиду на человека.

110. То есть всегда надо быть готовым помочь человеку. Надо всегда иметь это желание – быть готовым помочь. Где-то, может быть, сдержанность... может быть, успокоить. Надо учиться быть полезным для ближнего. А дальше надо смотреть, какое дело иметь.

111. Если такое дело, при котором требуется больше уравновешенности и спокойствия, то да – в этом случае желательно взять в напарники того, кто наиболее уравновешен, чтобы сделать какую-то ответственную работу, чем того, кто горяч, импульсивен и может в любой момент сорваться и наделать глупостей, и вы не достигнете того эффекта, который изначально наметили в пользу для окружающих.

112. То есть, грубо говоря, в разведку нельзя будет пойти с человеком, который в любой момент встанет, закричит. Вы тут ползёте, враг чтоб не увидел вас, а он встал, начал орать, хотя надо было тихо подкрасться. А его там муравей укусил или что-то укусило – он встал, начал дёргаться, кричать, плевать и перепугал врага не вовремя, – Учитель улыбнулся. – В этом случае да, нельзя иметь дела. Но Я сейчас обобщил, чтобы наиболее, может быть, вам понятней было...»

113. «Да, но там проявляются такие моменты, когда он всё делает исподтишка. То есть в моё отсутствие он может, допустим, что-то сделать очень грубое и недостойное, в частности поджечь что-нибудь...»

114. «Ого! А что он поджигает?»

115. «Дома».

116. «Дома даже поджигает? Вот это да! Ну, тогда тем более опекать его надо, побольше присматривать за ним».

117. «Но у меня вообще нет желания даже общаться с ним. Это нормально? Или...»

118. «Нет, общаться... смотри, будь внимателен. Потому что, когда вы общаетесь, у вас есть возможность подарить человеку что-то, чего он не имеет».

119. Человек, бывает, даже делает какие-то абсурдные действия только оттого, что ему не хватает внимания, только оттого, что его не любят. Он видит, что от него отворачиваются, и это просто вызывает у него внутри эгоистическое желание по-своему привлечь ваше внимание.

120. Но это выглядит грубо. Это часто делают дети, но именно оттого, что им просто не хватает внимания, такого внимания, какого бы им хотелось (вот ещё один момент – что не всякое внимание полезно)».

121. «Но этот человек не идёт по Истине».

122. «Тут уже дальше нужно просто смотреть по обстоятельствам, надо ли в тот или иной момент идти и общаться специально».

123. «На мне не будет ответственности, если я просто отойду в сторону?»

124. «В каком случае? Просто пройдёшь мимо? Или как отойдёшь в сторону? Он подошёл к тебе, хотел поговорить, а ты взял и отошёл? Нет, тут неправильно ты сделаешь».

125. Если он подошёл к тебе с вопросом, хочет поговорить, ты должен поговорить. То есть тут, видишь, много может разных нюансов возникнуть, которые нельзя обобщить в один вопрос.

126. Просто каждый отдельный случай отдельно оценивай, не выводди заранее правила, которым ты будешь сухо следовать, независимо от развития событий. Вот этого, главное, вопроса никогда не задавайте.

127. Всегда живите так, как это вам предоставляет этот день. Сегодня обстоятельства диктуют какие-то условия – сразу гибко на них реагируете и действуете».

128. Но никогда не выводите правило! Потому что, выведя правило какое-то, вы хотите потом уже, впоследствии, согласно этому правилу идти и не обращать на развитие событий внимания. Но там могут измениться события, там может совершенно другое решение потребоваться, а вы следуете уже сухому правилу, успокаивая себя: так подсказал Учитель. Вот это будет большой ошибкой. Поэтому никогда не выводите общее правило».

129. Да, есть определённые законы, которые мы обозначаем: так надо делать. Но когда вы пробуете переспросить, всегда спрашивайте что-то конкретное, относительно сиюминутного обстоятельства, обогащайтесь многочисленными мудростями, касающимися сиюминутных действий».

130. Потом это суммирование у вас в голове произойдёт – осмысление этих накопленных подсказок, мудростей, и вы начнёте понимать, как правильно действовать и в других каких-то обстоятельствах».

131. Вы попробуете почувствовать суть этих мудростей, подсказок. Они начнут настраивать вас на правильный лад, и вы уже сами начнёте догадываться, как в отдельном другом случае, о котором вы ещё не спросили, вам правильно будет себя вести».

132. И это всегда должно быть большое многообразие индивидуальных подходов к разным обстоятельствам, но не какое-то одно правило на многие случаи».

133. На самом деле истин, мудростей можно давать очень много, их луч-

ше не обобщать. Жизнь человека очень многогранна, её нельзя сухо рассматривать, однозначно. Поэтому всегда ко всему подходите индивидуально».

134. «Учитель, у меня с близким человеком происходят ситуации, где часто он обижается по различным мелочам. На эту обиду я реагирую тем, что говорю: «Ну повози воду». И в конце концов меня это стало напрягать настолько, что я сказал вслух Твою подсказку о том, что обидчивый человек – это потенциальный предатель просто, что в определённый момент, в сложной какой-то ситуации этот человек может просто предать, подвести».

135. «Ну да, обычно предательство происходит из-за обиды на что-то – на своё государство обида, на ближнего обида. И она приводит к тому, что люди начинают предавать. Что-то им не понравится – и обида, как правило, становится основой предательства».

136. Но сколько бы ни обижался кто-то из ближних, твоя задача – выдержать то условие, о котором Я сегодня упомянул. Оно очень важное: ты должен быть уравновешен, спокоен, добр».

137. «Как бы своим примером подсказывать?...»

138. «Как ослик, как ослик такой, спокоен... – Учитель улыбнулся. – Обиженный попробует, вероятно, в этом случае на тебе возить воду, как на ослике. Но ничего... Твоё спокойствие – это твоя жизнь, это действительно благоухание твоего духа, твоей души. Ничего, не бойся в этом случае прогадать».

139. «Хорошо. Но вот с близким человеком получается так: когда раньше, скажем, я в какой-то мере его напрягал, относился строго, требовательно, близкий был смиренный, послушный. А после того как я убрал эти требования, прекратил наезжать, перестал напрягать этого человека, то теперь он по отношению ко мне стал проявлять те же самые качества, которые я проявлял к нему».

140. «Ну, правильно. Всё правильно».

141. «Но это нормальное обстоятельство?»

142. «Вы все имеете аналогичные обстоятельства. Вы все имеете в себе аналогичные какие-то психические качества. Они у всех у вас очень похожи, поэтому вы стараетесь обычно друг друга задавить, превзойти в чём-то. И тот, кто чувствует себя слабее, он помалкивает».

143. Но это не значит, что если он помалкивает, то он этих способностей не имеет. Как только у него открывается возможность сделать то же самое, он быстро начинает это проявлять: у него то же самое есть».

144. Поэтому ты попал в нормальные условия: ты прекратил подавлять ближнего – он тебя начал подавлять. Это нормальные, обычные условия вашей жизни, которые всегда провоцируют вас на то, чтоб вы были агрессивными. Вот почему все пробуют воевать, всегда готовятся к войне... А раз готовятся к войне, война обязательно будет.

145. То есть провокация друг друга идёт постоянная. И ваша задача – не обращать внимания на эту провокацию со стороны ближнего, вы не должны повторить его ошибок. Ни в коем случае!

146. Если ближний что-то делает и делает недостойное верующего человека, вы должны просто из этого извлечь урок – вот так делать нельзя вам.

147. Вы должны запомнить, как именно нельзя делать. Вы видите, что вам не нравятся действия ближнего в отношении вас, значит, тогда запомните это и никогда сами так не делайте.

148. Поэтому, если ближний, после того как ты был к нему строг и как-то подавлял его, не извлёк необходимого урока и мудрости, он естественно начинает повторять твою же ошибку. Он её не понял, он не понял этой мудрости. Но тогда пойми ты её.

149. То есть тот из вас, кто быстрее опомнится, одумается, тот и окажется мудрее, тому и флаг в руки – вперёд! Значит, и большая ответственность будет с этим человеком.

150. Так что учитесь друг у друга. Вы хорошие друг другу примеры являете, очень наглядные, показываете друг другу именно то, что в вас есть.

151. Поэтому не торопитесь сказать: «Вот у ближнего это». Он показывает то, что у вас тоже есть, но оно в разной степени проявлено внутри: где-то пока ещё ждёт своего часа, а где-то вы сразу вспомните, что именно так бурно вы уже себя проявляли. Но это всё внутри у вас есть.

152. Поэтому внимательно смотрите, что делает ближний. Если что-то не нравится в его действиях, сразу отметьте себе: именно так вы не должны ни в коем случае вести себя. Учитесь и не повторяйте его ошибок, не поддавайтесь на эту провокацию».

153. «При общении с одним человеком получается такая ситуация, что какие-то мои фразы, слова, как я вижу, понимаются неправильно и потом они используются против меня же. И я не знаю, как вести себя в этом случае. Либо вообще ограничить общение до односложных ответов, которые предполагают, что всё точно будет понято? Или, когда эти фразы возвращаются ко мне (то есть они

доставляют мне какие-то неудобства, неприятности), использовать ту подсказку, что если тебя не спрашивают, не переуточняют, то и ладно?»

154. «Можно и так: если тебя не спрашивают, не переуточняют – не торопиться объяснять.

155. Но это опять же нельзя взять за правило. По возможности, конечно, надо искать пути и как-то попробовать переуточнить, почему именно так было понято или неужели так понята твоя фраза. И ты попробуешь рассказать, что именно ты хотел выразить этой фразой. Такую возможность тоже надо искать».

156. «То есть это нужно делать после того, как фраза уже назад возвращается? Или тогда, когда я что-то говорю и не знаю, правильно ли он меня понял?»

157. «Если ты чувствуешь, что он может недопонять тебя, если сразу это чувствуешь, то попробуй сразу переуточнить, правильно ли он понял твой образ, который ты доносишь».

158. Но если ты не увидел этого, тебя ничего в этом обстоятельстве не смутило (когда ты говорил что-то), то тебе останется подправлять, только когда ты увидишь уже эту ошибку (ведь ты же не мог увидеть заранее).

159. Поэтому, когда это к тебе вернётся, тогда через какое-то время в более благоприятных условиях или в этот же момент ты можешь переспросить, неужели именно так была понята твоя фраза какая-то, ведь ты же имел в виду другое.

160. Но тут уже смотри по обстоятельствам, ведь беседа, бывает, ведётся по-разному. Человек, может быть, и вернул тебе в каком-то негативном свете твоё высказывание, неверно поняв его, но он может это вернуть в спокойной беседе, особо не осуждая тебя. Нормально, если ты побеседуешь в этом случае, попробуешь сделать пояснение.

161. Но бывает, что когда ты что-то скажешь и тебя недопоймут, то твоя фраза может вернуться в виде резкого осуждения. Вот тогда в этот момент поправлять ничего не надо.

162. Если человек пробует доказать тебе, что ты нехороший, пусть доказывает... Ты тогда учишься быть более спокойным в этом случае, помни, что ты не имел такого мотива, поэтому ты не соответствуешь этому высказыванию. Но при случае, если уж где-то как-нибудь подтвердётся благоприятное обстоятельство, попробуешь ещё раз пояснить. Но в этот момент остаётся только послушать».

163. «Значит, если человек мне что-то говорит и в конце как бы ставится вопросительный знак, но я чувствую, что этот вопрос звучит как осуждение, то я могу просто игнори-

ровать, то есть не отвечать? Или нужно сказать, что вот именно на такой вопрос я вообще не отвечаю, потому что вижу, что это не вопрос, а уже утверждение?»

164. «Да, бывает, делается утверждение, подразумевающее, что ты начнёшь объяснять после этого утверждения свою позицию, может быть, с какой-то другой стороны, то есть как будто бы начнёшь отвечать на него. Но это неправильно заданный вопрос. Нередко так делается».

165. Нередко делается это в виде скандалов дома. Когда начинаются в семье разбирательства во взаимоотношениях людей друг с другом, часто идёт именно обвиняющее высказывание, которое как будто бы подразумевает, что человек потом объяснит, как было на самом деле.

166. Но это уже неверное ведение беседы, потому что идёт обвинение, вынуждающее другого человека оправдываться. Так не должно быть, оправдываться нельзя заставлять человека.

167. Если вы хотите что-то узнать, вы спрашивайте, просто спрашивайте. Но нельзя высказывать что-то как обвинение. Если вас интересует какой-то вопрос, вы просто переспрашиваете, правильно ли вы поняли, что вот в этом случае было сделано так-то и так-то...

168. Тогда да, есть желание естественное, нормальное – пояснить: «Нет, в этом случае я подразумевал вот это и вот это». Всё, идёт нормальная беседа.

169. А когда говорится: «Ты плохой, ты поступил нехорошо», и всё на этом заканчивается, то это как будто бы подразумевает, что ты скажешь: «Нет, в этом случае я не так себя вёл, в этом случае я подразумевал вот это».

170. Как будто бы то же самое объяснение с твоей стороны, но оно будет выглядеть уже в виде оправдания. И в этом случае лучше не отвечать.

171. То есть нужно научиться спрашивать тому, кто находится в переживании, в обиде, именно ему надо учиться спрашивать. И здесь с вашей стороны не надо торопиться объяснять.

172. Поэтому к этой теме будьте внимательны в своих взаимоотношениях, особенно в своих семьях. Такое ведение разговора очень нехорошее. Вы просто убьёте чувства друг к другу, близкие отношения ваши могут сильно пострадать. Потом уже будет бессмысленно переживать, почему исчезло у кого-то к вам доброе отношение.

173. Всё. Желаю вам счастья. До встречи!»



Недавно в редакцию газеты пришло письмо от Николая Ярославцева из г. Геленджика, в котором автор высказал критические замечания по поводу работы с детьми и молодежью Земли Обетованной. Не со всеми выводами Николая мы согласны, так как увидели, что в основе их лежат не совсем точные знания и факты. В то же время многие подсказки носят вполне справедливый характер.

Мы очень благодарны автору за его беспокойство и участие в нашей жизни, просим и впредь смелее подсказывать и поднимать все смущающие вопросы, касающиеся нашей жизни и особенно воспитания детей и молодежи.

Сегодня мы публикуем фрагмент письма Николая Ярославцева, надеясь, что его подсказки будут полезны не только организаторам и воспитателям, но и всем верующим, устремленным построить на Земле Обетованной основу будущего общества. /Ред./

## Некоторые пожелания в работе с молодежью

Экологическое мышление, представление об окружающей среде и месте в ней человека должны присутствовать во всех проявлениях его активности. Основная роль в этом должна принадлежать творческой инициативе учителя и старшего поколения.

Приведенные семь задач, стоящие перед комплексом «Рассвет», больше касаются организации его инфраструктуры, а не культурно-образовательного воспитания молодежи, т.к. они начинаются со словосочетаний «Создание условий» или «Организация развивающей среды». Получается, что как только условия будут созданы, комплекс можно закрывать. А как же молодежь?

Вызывает удивление седьмая задача программы центра: «Формирование игрового пространства в быту посредством создания декораций, костюмов, посуды, мебели, интерьеров жилища в средневековом стиле и эпохи Возрождения». Молодые люди от 14 до 20 лет должны уже владеть ремеслами (пусть еще не мастерски) и создавать бытовую утварь и одежду (не декорации), которые необходимы сегодня в современном стиле, а не в эпохе средневековья. Жители Земли Обетованной должны максимально использовать предметы быта, изготовленные своими мастерами, а не купленные в магазине. Только в этом случае промежуток времени, необходимый для перехода к безденежным отно-

шениям, будет быстро сокращаться. Совместно с Союзом Мастеров необходимо воспитать молодежь, способную основать на Земле Обетованной здоровое, счастливое, трудолюбивое общество Мастеров, проявляющих свои умения в ремесле, земледелии, животноводстве, искусстве и т.д.

При рассмотрении предложенного варианта работы центра возникает вопрос: «Когда молодежи познавать мастерство и заниматься хозяйственной деятельностью в своих поселениях, если они должны участвовать в слетовских движениях один раз в месяц и квартал?» А летом многие из них, вероятно, не смогут трудиться на своих огородах, т.к. еще не-



обходимо участвовать в летних лагерях, конно-пеших маршрутах, сплавах по рекам и т.д. В крестьянском укладе жизни с начала посевной и до последнего дня уборки урожая не было свадеб, застолий

и масштабных развлечений. «День год кормит». Как поработаешь летом, так будешь жить зимой. Одно дело молодежь отдыхает и веселится в вечернее время в пределах своего жития, и другое – уехать на длительное время из деревни в тот период, когда каждая пара рук является существенной помощью. В миру эти развлечения возможны, т.к. там общество обитает в денежной системе, и все необходимое люди могут купить.

В воспитании молодежи такие методы необходимо применять продуманно и осторожно. Вместо того чтобы научить их хозяйствовать, вы предлагаете праздный образ жизни. Так новое общество, стремящееся жить без денег, никогда не появится даже в том случае, если Последний Завет мы будем знать наизусть. Теория, не подкрепленная делами и поступками, так и останется миражем.

Я не против этих мероприятий, если их основная цель – научить совершать шаги, позволяющие оказывать помощь природным и общинным семьям в автономном проживании. Допустим, летние лагеря и конно-пешие маршруты организуются для выпаса скота, сенокоса, сбора ягод, грибов, орешков кедра, лекарственных трав и т.д. Сплав по реке мог бы выполняться с целью доставки в другие поселения бревен или крупных сооружений, изготовленных в промышленной зоне. В этом случае молодежь увидит полезность своих действий в жизни общества.

**«И получается очень непросто помочь детям оберечься от этой ситуации. Именно улица начинает их воспитывать, авторитет родителя играет малую роль. В основном они проводят жизнь свою на улице, не среди родителей.»**

**Родители на работе, а в основном большую часть времени он в школе среди тех же самых ребят, на улице среди тех же самых ребят. И получается совсем другой род воспитания.**

**И в обществе вот так все и построено, к сожалению, где дети неправильно остаются сами по себе на улице.**

**И в этом случае, не меняя процесс воспитания, конечно же, говорить о проблеме, как спасти детей, допустим, от массового распространения наркотиков, уже становится несерьезным, потому что уберечь вообще на самом деле от этого так нельзя.**

**Поэтому то лавинообразное сейчас распространение ВИЧ-инфицированных и наркотиков так остановить нельзя. Оно идет лавиной. О ней так широко не говорят, но она идет страшно. Она идет, поглощая массы, огромные массы, и никто не может это остановить.**

**Признаются в своей беспомощности все, просто не говорят об этом много, чтобы не породить какую-**

**то панику и ажиотаж, но остановить это не могут. Это сейчас все больше сильно начинает накалываться. Вот почему это серьезнейшая проблема.**

**И чтобы ее решить, надо поменять взгляд на жизнь, надо выстроить совсем новую систему ценностей, систему воспитания новую сформировать.**

**И когда вы сейчас, приехав сюда, выпускаете этот вопрос из виду и ненормально формируете школы, и недостаточно усилий прилагаете, чтобы сформировать садики, где можно заинтересовать правильно детей, вы играете с огнем. Эти наркотики найдут дети здесь. Этого**

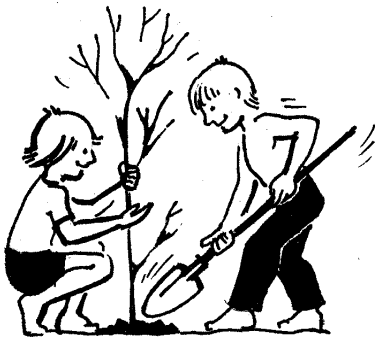

В такие трудовые отряды необходимо вводить педагогов, которые параллельно бы формировали у молодежи мировоззрение согласно Последнему Завету, основанное на представлении единства с Природой, помогали молодежи овладевать знаниями и умениями рационального использования природных ресурсов и охраны окружающей среды, оценки природной и хозяйственной обстановки в своей местности, обучению ответственному отношению к Природе. Показывали бы, что любая хозяйственная деятельность человека и его поведение в Природе должны быть согласованными с Ее законами. Тогда у молодежи будет вырабатываться привычка правильно оценивать свое отношение к Природе, поступкам других людей и выбирать линию своего поведения, соответствующую законам Природы и общества.

В этом случае было бы логично каждому поселению в соответствующий период направлять педагога-энтузиаста на обучение в Петропавловку. Другой вариант – издавать методическую литературу и разослать ее по деревням. Такой подход позволил бы молодежи учиться экологическому сознанию в месте проживания, что позволит сэкономить время и деньги семейного бюджета, который и без того мал.

В экологическом воспитании необходимо активное участие родителей. Еще в семье и в дошкольные годы ребенок должен получить некоторые начальные сведения об окружающем мире, Природе, о необходимости и целесообразности бережного отношения к растениям, животным, о сохранении чистоты воды, воздуха, земли.

Лично мне не по душе создаваемые комплексы и центры, в которых обучаются дети с 4-х лет. Тем самым принижается роль родителей и природной семьи в воспитании. Древние греки-мужчины допускались к воспитанию своих детей после семи лет, а до этого возраста их опекала мать, даря им любовь и ласку. Посмотрите на жизненный уклад староворов. У них воспитание и обучение трудолюбию базируется на природной семье, что не мешает им жить в гармонии с Природой, с обществом, вести самостоятельную хозяйственную деятельность и максимально уходить от денег.

Подростающее поколение должно хорошо понимать взаимосвязь природных явлений, уметь предвидеть и оценивать последствия вмешательства в естественное течение различных процессов. Должно быть выработано «экологическое мировоззрение» и твердое убеждение в том, что без уверенности в безвредности для окружающей среды того или иного мероприятия оно не должно реализовываться. Необходимо создание производств и ремесел, не разрушающих равновесного состояния биосферы, т.е. вписывающихся в ее биогеохимические циклы.

В экологическом образовании не меньшую роль играет эстетическое воспитание. Молодежь должна обогащаться новыми эстетическими впечатлениями, чему способствуют разнообразные средства (картины, кинофильмы, диафильмы и т.д.), формирующие образы территорий, различных объектов природы, развивающие у детей эстетическое восприятие окружающей среды и эмоциональную восприимчивость к красоте и прекрасному в Природе.

Судя по обеим программам, у авторов есть большое желание создать свое новое течение в воспитании молодежи. Напрасно не учитывается положительный опыт обучения молодого поколения ремеслу и творчеству с помощью Домов пионеров и станций юных техников. То, чем занимались в этих детско-юношеских коллективах, можно в первом приближении назвать творческой игрой. В противном случае вы должны дать свое понимание выражениям: «творческая игра», «психологическая игра».

В данном случае нет необходимости выдумывать новое или копировать структуру, похожую на школу Щетинина М.П.

Главная задача – занять молодежь.

Решить ее непросто, когда религия денег имеет широкий спектр брендов и продолжает придумывать новые точки привязки сознания, несущие временное удовольствие. Было грустно, когда во время своего пребывания в ноябре 2004 года в одной из деревень, я слышал от юношей и девушек желание уехать в какой-либо близлежащий город, чтобы устроиться на работу. Это были дети последователей. Уверен, что аналогичная ситуация присутствует во многих поселениях Земли Обетованной. Грош вам цена, если не останется приемников движения.

Данной проблеме необходимо уделять столько внимания, сколько потребуется для того, чтобы молодежь осознала необходимость своего местожительства на Земле Обетованной, т.к. другая альтернатива – ложная. Не давайте молодому поколению заснуть, особенно зимой.

Обратите внимание на такой нюанс. В своей статье Г.Васильков (газета «ЗО», №№14-15, март 2005 г.) просит помощи в организации нормальной работы Союза Мастеров, а в это время выдумываются новые формы в воспитании молодого поколения. Ситуация напоминает басню Крылова И.А. «Лебедь, щука, рак», что говорит о слабой работе Церковного Совета. Соединитесь вместе, тогда мастерство начнет развиваться более быстрыми темпами, молодежь будет занята и почувствует свою значимость в становлении нового общества.

Успехов вам на данном поприще.

**Николай ЯРОСЛАВЦЕВ**



*здесь навалом. Они в это обязательно попадут, это их коснется.*

*Поэтому, конечно, надо быть внимательным. Сейчас эта опасность очень серьезная, поэтому серьезно возьмитесь за этот вопрос — воспитание детей.*

*Сумейте выстроить жизнь так, чтобы обязательно было время на то, как этих детей заинтересовать, какую среду вокруг них создать, чтобы им было очень интересно не просто самим по себе друг за другом идти, когда они стимулируют друг друга прежде всего своими слабостями.*

*Слабости преобладают в них, они не могут стимулировать друг друга достижениями.*

*Тем более достижения, бывает, резко вырывают кого-то из общего круга. И тогда мальчик, такой знайка среди незнаек, становится ненормальным, как будто он возвышается над другими.*

*Ведь он говорит о том, как правильно. Всем становится стыдно за то, что они этого не знают. И у них возникает естественная примитивная жажда его пригасить, остановить его, закрыть ему рот, чтобы он не говорил о своих знаниях.*

*И начинают естественно преобладать уже незнание, примитивные взгляды, потому что в этом случае это все подавляется и физической силой в том смысле, когда Я сказал, что, если кто-то начинает вырываться в отношении своего большего знания правильности приложения тех или иных усилий, этот источник легко подавляется грубостью, физической силой.*

*И у него возникает потеря интереса говорить об этом среди своих сверстников. Он закрывается у себя дома, больше развивает свой*



# По следам Дон Кихота

**В** нашем Курагинском районе проживает много пенсионеров. Это в основном одинокие пожилые женщины, которым тяжело выполнять каждодневную работу в своих домах и на приусадебных участках. А некоторый труд осуществить и вовсе невозможно: вырыть яму под туалет, поднять навес в дровянике, поставить забор, расколоть дрова. Для этого требуются значительные физические усилия, а здоровье уже не то.

И родился проект «По следам Дон Кихота» у юношей и девушек молодежной экологической организации «Рассвет», направленный на осуществление бескорыстной помощи пожилым людям и инвалидам. Двадцать молодых людей от 12 до 25 лет решили помочь людям преклонного возраста и начали свою деятельность в селе Тюхтята.

Четыре года подряд в июле месяце ребята путешествовали по деревням Курагинского района и показывали свои спектакли местным жителям. Особенный благодарный отклик на свои визиты они получали от пожилых людей. Пенсионеры воспринимали молодежь как своих внучат. Бесконечная любовь

и забота о ребятах проявлялись во всем: старики называли их «своими детками», угощали вкусной ягодой, участливо расспрашивали о трудностях походной жизни...

А в этом году нас очень тепло принимали в селе Тюхтята. Как же было не откликнуться на заботу заботой, на внимание – вниманием? И осенью этого года мы отправились к тюхтятским бабушкам, предлагая им свою помощь.

Почему мы обратились к роману Сервантеса и выбрали именно образ Дон Кихота? В понимании большинства людей Дон Кихот – это романтик, нелепый чудака, сражающийся с ветряными мельницами. Словом «донкихотство» в современном обществе обозначают бессмысленный красивый поступок, совершенный в минутном эмоциональном порыве. Все это так. Но вспомните, Дон Кихота называют еще и «последним рыцарем», а рыцарство – это, прежде всего, бескорыстное служение людям. Над такими романтиками часто смеются, ибо в наш век рыночных отношений нелепо звучит призыв о помощи нуждающимся, о защите слабых. Такое восприятие реальности вызывает не только снисходительные улыбки окружающих, но порой и косые взгляды.

Нас, «рассветовцев», тоже называют романтиками, мечтателями, фантазерами. Поэтому «реинкарнировать» в Дон-Кихотов было совсем не сложно. И вот уже деревня Тюхтята превратилась в Королевство Тюхтяндию, мест-



ный дом творчества (он же детский садик) стал Замком, а тюхтятские пенсионерки – прекрасными дамами, дульсинейми тобосскими, нуждающимися в поддержке и защите наших рыцарей без страха и упрека.

Задумывая этот проект, мы ставили цель не только физически помочь нашим пенсионерам, но и пообщаться с ними, потому что старость благословенна мудростью, а юность – силой и чувственными порывами. Получая от ребят помощь, бабушки в ответ отдавали столько тепла, столько любви! Рассказывали о своих очень интересных, а порой непростых судьбах, открывали нам свои проблемы, делились радостями. Это и



*интеллект, продолжает развивать через книжки, через какие-то индивидуальные опытные усилия.*

*А остальная масса, которая вытолкнула этого человечка маленького, своего сверстника, из своей среды, продолжает вариться в этих примитивных понятиях. Эгоистически закольцовано вот это мировосприятие у них, и они, сравнивая свои видения, удерживаются в таком примитивном русле.*

*Более того, когда появляется авторитетное лицо, с еще больше примитивным взглядом, они все начинают закольцовываться на нем и сводить свое понимание с его пониманием, и держатся.*

*Это психологическая среда, где зависимость от мнения окружающих играет ключевую роль. Они боятся вырваться из этого своим другим мнением. На них начнут смотреть как-то косо, над ними начнут издеваться, о них будут отзываться нехорошо.*

*И это очень сильно действует на ребенка. Он боится выйти из этого круга. Его начнут тогда бить, его начнут гнать, его не будут пускать в игры. И получается серьезная система, которую обойти вообще очень сложно.*

*Тут нужна помощь родителей, чтобы создать другую среду, где ребенок не будет в таком отчуж-*

*дении находиться. А то и родители не обращают внимания — им некогда, на работу надо, и во дворе происходит ситуация, где ему становится очень сложно, когда он такой отторгнутый.*

*И многие, попадая в это, ощущая это вероятное отторжение, стараются все-таки липнуть к этому большинству, хоть как-то, преодолевая себя, играть в эти игры, которые ему, в общем-то, не особенно нравятся.*

*Но постепенно он с ними сживается, сравнивается, и вырваться ему потом становится очень сложно».*

(ПЗ. Ч12.8:132-156)

есть взаимосвязь поколений, когда старость делится жизненным опытом с юностью.

Наш проект бескорыстной помощи пенсионерам и инвалидам в селе Тюхтята был поддержан администрацией Курагинского района, а также администрацией Красноярского края. Край выделил нам на реализацию проекта единовременный денежный грант. Но так получилось, что на момент проведения рабочих молодежно-подростковых слетов по оказанию помощи престарелым людям в Тюхтятах деньги Краем перечислены не были. И перед нами встала интересная задача – сделать намеченную работу без копейки денег, на чистом энтузиазме и собственных усилиях.

Проект реализовывался на рабочих слетах, которые прошли в октябре и на осенних каникулах. Ребята съехались из деревень Шошино, Шалаболино, Бугуртак, Подгорный, Курагино, Черемшанка, Гуляевка, Петропавловка. Организовались три молодежно-подростковые бригады, которые выполняли ремонтные работы: восстановление погребов, навеса для дров, установка заборов и прочее. На долю девушек выпали мелкие покрасочные работы: покраска пола, дверей, оконных рам.

Послеобеденное время было занято творческими играми «По следам Дон Кихота». Романтизм, которым «заразил» нас «последний рыцарь уходящей эпохи», вылился у ребят в новых стихах, прозаических зарисовках на разные темы «Кто ты, последний романтик?», «Где живет Дон Кихот?». Каждый из нас задался вопросом: легко ли быть романтиком? Каково в нашем прагматичном мире, где отношения между людьми строятся по принципу «ты – мне, я – тебе», где главной ценностью является не душа человека, а денежный знак, – каково быть мечтателем, верящим в бескорыстное служение и взаимопомощь? Каждый из нас постарался ответить на поставленный вопрос в интересной поэтической форме. У кого-то получились стихи, у кого-то рассказ, а у кого-то и целая философская притча.

Теперь нам часто задают вопросы: планируется ли продолжение этого проекта; собираемся ли мы «идти по следам Дон Кихота» в других деревнях Курагинского района? Мы очень верим в то, что начатая в Тюхтятах работа, будет продолжена. А жизнь покажет, насколько достижима наша мечта.

*Елена МАЛЫШЕВА, п. Бугуртак*

## Фаина Кузнецова:

## «На них



24 декабря сего года произошло знаменательное событие – в одном из красноярских детских домов состоялся спектакль, который поставили наши ребята из детско-молодежного центра «Камелот». Такая возможность появилась благодаря тому, что на красноярском молодежном форуме наши дети выиграли два гранта. Впервые появились средства, которые позволили подарить наш спектакль детскому дому.

А познакомились мы так. Однажды воспитатели детского дома пришли на выставку Союза Мастеров, увидели мастер-классы. Им понравилось, как мастера занимаются с ребятами, и захотелось, чтобы их подопечные соприкоснулись с нашими мастерами, но финансовой

возможности у них не было. Мы договорились с директором музея Шубским, и он выделил детям бесплатные приглашительные билеты. Три дня подряд дети приходили на эти мастер-классы. Таким образом мы и подружились.

На выставке дети увидели видеofilm о наших местах и решили посетить их этим же летом. Педагоги привезли детей сюда на свои отпускные. Группа состояла из двадцати двух человек, остановились они на Черемшанской турбазе. Ребята увидели своими глазами, как мы живем, побывали в разных мастерских, в Петропавловском Храме. В Гуляевке экскурсия началась в одиннадцать часов и закончилась в шестом часу вечера – настолько интересно было ребятам. В какой-то момент они увидели у меня на шее наш символ – крестик в круге – и спросили: «Что это такое?» Я рассказала им, что это символ единения всех вер (мы должны прийти к тому, что станем единым народом на всей Земле). Рассказала о том, как мы творим круги, о том, что часовня – это дом Бога, где можно побыть в тишине, поставить свечку, пообщаться с Богом. После этого я предложила пойти на пороги, но они сказали, что хотели бы зайти в часовенку. Что мы



# уже можно положиться»

и сделали. Мы показали им альбом с фотографиями о Свершении. А перед уходом ребята вдруг сказали: «А круг совершить?» Мы встали в круг, и каждый проговорил, что он желает всем людям Земли. Они отнесли к этому с очень большим трепетом – у детей настолько чистые, открытые души, и большой отклик идет на веру! Отклик на то, что мы открываем им свои сердца! Их поразило то, что у нас открытые дома, и мы легко пускаем малознакомых людей, это оставило очень приятные впечатления. В результате у всех нас сложилось ощущение, что мы – родственники.

Завершился этот день на порогах. Мы пришли туда и увидели четыре ярко экипированные команды на катамаранах, они преодолевали пороги. Это было какое-то чудо! Дети насмотрелись, натрогались, получили массу впечатлений.

В конце дня педагоги детского дома сказали мне: «Ты представляешь, сегодня с нашими детьми произошло уникальное явление. Если в каждом дне главным для детей было, чем и когда их покормят, то сегодня первый раз в жизни дети только позавтракали и за весь день ни разу не сказали, что голодны. Они настолько наполнились всем увиденным, что про пищу даже и не вспомнили».

Вот так ребята из детского дома посетили нас в первый раз. На следующее лето они снова приехали. А в декабре уже поехали мы к ним.

Детский дом очень интересный, называется он «Самоцветы». Огромное здание, которое разбили на так называемые квартиры. В каждой из них большая раздевалка, холл, в котором есть телевизор, книги, настольные игры. Через арочное перекрытие – столовая, напоминающая кафе. Очень уютно, сказочно! Каждая комната имеет название какого-то камня-самоцвета, например, «янтарная». Оборудовано много мастерских. Нашим ребятам-камельтовцам очень понравилось.

Работают там люди, заинтересованные, горящие, близкие детям по сердцу, по духу, они так проявляют свою фантазию, чтобы жизнь детей была разнообразной, чтобы на каникулы были какие-то поездки. Возникло ощущение, что мы приехали

к родственникам, нас очень хорошо приняли. Спектакль прошел удачно, несмотря на то, что актерам пришлось внутренне перестроиться, так как до этого спектакли игрались на природе, а здесь была камерная обстановка. Я, честно говоря, волновалась, ведь главный герой наш ушел в армию. Тем не менее, я увидела в наших ребятах коллектив верующих, очень ответственных детей – на них уже можно положиться. Они работали как единый организм. Сейчас я понимаю, что дело Христа свершается, и будущее человечество уже есть, я увидела его в лице наших детей. Ребята сыграли, на мой взгляд, очень ответственно, даже «с перебором». Темы, затронутые в спектакле, – материнство, детство, что с нами происходит, когда мы вырастаем, забываем родительский кров. Это трепетные темы, особенно для детского дома. Я удивилась – на спектакле были и трех-четырёхлетние дети, которые на протяжении всего действия сидели с открытыми ртами, взгляды

их были прикованы к происходящему на сцене.

Замысел спектакля заключался в следующем. Человек, проживший сорок лет, оглядывается назад и задает себе вопрос: «А исполнил ли я все то, о чем мечтал в детстве, когда душа была еще чиста и не обременена проблемами?» Он мечтал об удивительном будущем, мечтал стать Человеком в высоком смысле слова. Но после жизненных испытаний многое забылось, не сбылось, и руки опустились?

После спектакля одна из воспитательниц призналась, что мы всколыхнули ее чувства, которые заставили задуматься: «Как же я жила столько лет и не думала об этом?» Люди серьезно задумались о смысле жизни.

Когда пьеса была написана, у меня были большие сомнения – нужно ли силами детей выносить такие проблемы и говорить на эту тему, ведь у ребят нет такого опыта. Позже мое мнение изменилось. Пьеса писалась Леной Галкиной, писалась для конкретных подростков, которые уже столкнулись с этими проблемами. У кого-то был опыт, где он обжегся в отношениях мужчин и женщин, где просматривались какие-то сложности в жизни, с которыми придется человеку справиться. Ребята все это проговаривают, делятся этим, пишут стихи. Позже это творчески перерабатывается и идет попытка взглянуть на все через призму Последнего Завета. То есть наши дети через театр, через игру пытаются постигать Последний Завет.

Нравится мне наша молодежь. Ее жизнь является реальным подтверждением истинности нашего Учения – результаты есть, Дело – не безнадежно. И вот это радует! Я смотрю на них и восхищаюсь тем, что они с такой готовностью, решимостью, смелостью идут в будущее. В отличие от взрослых людей у них меньше страхов перед будущим.

Показав спектакль, на следующий день мы пошли в театр. Попали на балет «Щелкунчик». Это был большой подарок, ведь наши дети редко видят что-то подобное. Ребята вдохновились и сказали, что следующим их спектаклем будет балет. Оказывается, многое можно выразить с помощью танца.



# Записки курагинского пенсионера

(Окончание. Начало см. в №№3-4 2006г.)

16 июня

Вновь Березовка. По пути на огород падаю в душистый ковер трав.

Половину сортов сладких тыкв пришлось пересевать, т.к. вороны хитрые вытаскивали семена из земли. До чего умные птицы! Ничто их не пугает. Какие бы «чучела» ни стояли на поле, вороны продолжают вытаскивать из земли зерна будущего урожая.

Внимательно знакомлюсь с литературой иеговистов, дабы вести дискуссию на их языке.

Толкования Нового Завета оригинальные. Особенно «впечатляет» новое имя Иисуса – Михаил и то, что Он есть «верховный Ангел». Как и во всех религиозных конфессиях, здесь выстроена четкая иерархическая лестница. «Руководящий Совет» свои толкования Писания доводит до рядовых членов через журналы, все принимается на Веру без критического осмысления и является фундаментом учения.

Дискуссия эта заставила меня заглянуть в век 18-й, во Францию, где энциклопедист во главе с Вольтером изрядно критиковал Библию.

Спасибо вам, ребята, «свидетели Иеговы», за то, что вы есть!

25 июня

Вспомнились девчонки с именами Коши и Лина. Одно время была на них «мода» у последователей Общины.

Бум чисток организма по Лине прошел по деревням и затих. Раны в толстых кишках зажили, и каждый «чистильщик» приобрел бесценный опыт. Опросить бы всех участников и, сравнив результаты, сделать выводы о полезности таких действий. На мой взгляд, дело это сугубо индивидуальное и подходить надо к такому действию осторожно, внимательно слушая клеточки своего тела, а не делать это потому, что делают все. Паразиты были, есть и будут пока в наших телах, весь фокус в том, чтобы удержать их в гармонии микрокосма своего тела, а гармония равновесия достигается ровным психическим состоянием, главным критерием которого является радостное отношение к жизненным проявлениям. Отсюда можно вывести формулу: «Любите червячков ваших, и они будут любить вас». Но это касается тела.

А вот другая девчонка организовала «зону, свободную от Кармы». Внутри Общины появилась группа людей,



Игорь Новиков

мышление которых стало своеобразным. Появились «шаманы Последнего Завета», свободные музыканты и актеры, которые действиями своими создали иное направление.

На мой взгляд, классический пример зарождения сектантства. И это при живом-то Учителе!!! Теперь становится понятной тенденция раскола христиан, берущая начало две тысячи лет назад. Учитель ушел, и появилось слишком много желающих быть вместо Него! А в нашем случае эгоизм не хотел спрашивать, уточнять у Истины свои действия, но Время Великое ставит все и всех на свои места!

И я кричу в пространство: «Ау! Ау! Девчонки модные, вы где?» А в ответ тишина! Лишь шелест листьев леса летнего да звон ручьев.

Одна девчонка затерялась в ашрамах Индии. Другая скрылась в Общине избранных и чистых.

Счастья вам. Путь продолжается.

29 июня

Получил письмо от одного брата из заключения, где он выразил непонимание верующим Церкви нашей по поводу того, что не пытаются помогать ему в освобождении в связи с болезнью плоти его. Его строчки: «Вроде бы называетесь верующими, говорите о любви к окружающим, а брата своего оставляете вариться в собственном соку, при этом видя его нужду в помощи».

Ответ мой: «Дорогой брат мой! Мир тебе и тем, кто рядом с тобой пребывает. Весточку твою получил. Постараюсь ответить на твое непонимание. Начну с того, что таких писем, как твое, приходит десятка. Года два назад я спрашивал Учителя о том, как правильно помогать ребятам в заключении, где получил четкий ответ, и образ понимания моего свелся к тому, что помощь оказывать вероучительной литературой и дружеским участием. Надо понять тебе простую вещь, что становление Мира Нового идет с большими трудностями.

Люди едут в Общину в основном без средств, едут матери с детьми, пожилые и одинокие, и их надо принять, предоставить кров, пищу и возможность трудиться. А задача, поставленная Учителем, огромна – создать жизнеспособную модель Нового Общества, где люди не будут продавать друг другу свой труд. Для этого нужно, чтобы появились сотни мастеров, а сейчас их наберется десятка два, может, три на несколько тысяч общинников.

Все это требует огромных усилий, и, конечно, никто не будет отвлекаться на помощь во внешний мир. Для этого нет ни времени, ни средств.

Мне кажется, что твое спасение в твоих руках. Это твой экзамен, и выражать претензии братьям бессмысленно. Надо внимательно посмотреть в себя! Разобраться с собой и понять, что тобою движет? Важен мотив твоего непонимания! Мне думается, в глубине лежит страх потери своей плоти. Правильное же отношение к смерти своего физического тела – это одна из основ нашего Учения. Вторая основа – это принятие разворачивающейся реальности как Воли Бога! Если есть это принятие, то многие требования и непонимания просто не могут возникнуть. И третья основа – принятие своей малости!!!

Если я принял Веру, то со мной всегда Отец, а если еще и Учителя узрел, то и Он живой всегда со мной. Одна только мысль, что Живой Христос созидает Новый Мир и я свидетель этого, ибо мои глаза прозрели, заливают сердце мое огромной Радостью! И пусть я в узах, пусть тело мое болит и, может быть, оно умрет, но Дух мой ликует! Ибо дождался я того, чего многие ждали и многие ждут! Быть в одно время с Ним, живым во плоти! Господи! За что мне недостойному такая награда?

Спасибо, Отец, за милость Твою!  
Счастья тебе, брат мой, и крепос-  
ти Духа! Обнимаю. Брат твой Игорь».

### 5 июля

**П**ознакомился с неким братом с немецкой фамилией Лоренс. Бывший журналист «Тубинских вестей», автор статей, направленных против нашей Общины. Пишет книгу критическую на «Последний Завет». Несколько раз мы дискуссировали по первому тому Учения. Он очень удивился, когда я высказал мысль, что наша Церковь заинтересована в скорейшем выходе его книги и отдельные верующие могут даже помочь материально с изданием книги. Получил ответ, что книга выйдет не скоро, пока не готова.

Интересно то, что он природный папа одной нашей девушки и бывший муж одной нашей сестры. Как тесен мир! Как переплетены судьбы наши друг с другом!!!

**Слово Истины делит нас, родных по плоти, и мы оказываемся на разных дорогах, ведущих, однако, все к той же Истине.**

### 20 июля

**З**ашел в Союз Мастеров. Посмотрел выставку изделий наших ремесленников. Растут ребята. Сердце радуется, глядя на дышащие светом изделия, но смущает один аспект – это цены. Возникает вопрос: почему наши бальзамы дороже магазинных и аптечных?

Мне ответили, что они дороже из-за качества, т.к. аптечные и магазинные могут разбавить. Такие ответы очень смущают меня, так как считаю, что такие слова не должен говорить устремленный по Вере, ибо тогда он поворачивается в сторону маммоны и начинает мыслить по-маммонски. Все такие ответы и понимания, что работа ручная, эксклюзивная ценится всегда дороже, говорят о маммонском мышлении. Никогда не забуду, как местные женщины выразили удивление по поводу наших цен фразой: «Мы думали купить подешевле, т.к. изделия делают верующими, и думали, что цены ниже, а тут они выше даже, чем в магазине». Краска стыда и боли залила мое лицо, готов был провалиться сквозь Землю! Верующие мастера должны понять, что нельзя играть по правилам маммоны. Ведь сказаны простые слова Учителем, что много заработать не удастся здесь, следовательно надо научиться радоваться малому.

У верующих мастеров цены должны, на мой взгляд, быть ниже маммон-

ских в половину. В Курагино работает наша маляр-штукатур, ее расценки самые низкие в районе: 30 руб. за кв. метр. Заказов много, и она приглашает последователей поработать, но верующие не хотят работать по таким расценкам! Забавная картина, от которой хочется плакать, ибо поклонение маммоне среди верующих расцветает пышным ядовитым цветком.

Что же стало с нами? В кого мы превращаемся?

### 3 августа

**В** воздухе начинает чувствоваться радость Праздника наступающего. Подходит еще одна вешка, у которой можно постоять и подумать о своих шагах, сделанных в этот отрезок времени. Петропавловка бурлит, готовится к новым зрелищным сотворениям, съезжаются гости со всех концов света, и разноязыкая речь слышится из многих уголков, где ставятся подворья деревень.

Как поменялась жизнь в глухой таежной деревеньке с названием Петропавловка! Воспоминание переносит в 37 год. Весна, слякоть, разбитые трактора и машины, покосившиеся заборы и домики умирающей деревни. И маленький домик, где Учитель принимает людей. Сколько воды утекло с тех пор, сколько судеб людей прошло своим чередом через этот домик. Каждый раз, когда бываю в Петропавловке, подхожу к нему и окунаюсь в эйфорию становления Общины, возведения первых Храмов и большой учебы хозяйствования на Земле. Спасибо, дом, за то, что стены твои стали приютом для Плоты Сына Человеческого и Его природной Семьи. Ныне ты соседствуешь с красавцем Храмом, но ценность твоя не становится ниже, ибо ты был и останешься первым в таежных деревнях, где Христос обрел кров для сотворения Великого!

Да продлятся дни твои и пусть стены твои услышат голоса детей нового поколения!

### 7 августа

**Б**лагодаря жене постигаю учение Бакуратности. Учусь быть опрятным: следить за растительностью лица, мыть руки перед едой и т.д. Стыдно вспомнить, как на Горе я ходил в хитоне с заплатками, ребята мне подсказывали, а я не понимал этого, и только благодаря женщине, вставшей со мной рядом, теперь постигаю эту школу. Спасибо, родная!

Но появилась проблема – реакции на неаккуратность ближних. Вспоминаю день физкультурника, когда на

стадионе «Урожай» проводились спортивные игры среди деревенских команд. Загорелся сильно на футболную команду Черемшанки, составленную целиком из наших последователей. Одеты кто во что горазд, косматые, длинные бороды не стриглись давно, одежда – латанная-перелатанная. Одним словом, картина удручающая. Ну, я еще понимаю одиноких мужчин и как-то оправдываю их, но когда бегают мужчины женатые и производит впечатление беспризорника, то возникает законный вопрос о второй половине, и как-то получается, что половины-то ходят опрятными. Чудеса!?

### 14 августа

**Б**ыли в гостях несколько местных подростков. Принесли на просмотр порнокассету. И зашел у нас разговор об отношениях мужчины и женщины. Поставил послушать встречу Учителя с подростками. Прослушали молча, и виден был интерес на лицах ребят. Потом задали кучу вопросов, и побеседовали мы три часа. Собираются поехать посмотреть Праздник. Посоветовал им найти ребят-«каamelотовцев» для общения. Хорошо. Пусть увидят другой мир и других людей.

### 17 августа

**Ж**ена закончила шить праздничный хитон – первый в ее жизни. Последняя примерка и доводка деталей закончены. Надеваю, ткань сливается с телом, делаю первые шаги в праздничной одежде, ничто не стесняет движения, все подогнано, и душа радуется.

Обнимаю жену и целую.

Здравствуй, наступающий Праздник!!!



**Д**ом – это храм семьи, место тепла и нежности. Место, где растут дети, где мужчина восстанавливает свои силы после благостных трудов, а женщина реализуется в творчестве жены, мамы, хозяйки.

Каждый дом похож на своих хозяев. Мы обустроиваем его в соответствии со своим характером, настроением. Он очень многое может рассказать о своих обитателях. Скажем, если у человека депрессия и он ощущает себя несчастным, то, скорее всего, и дом выглядит аналогично. В обстановке преобладают скучные тона и огромное количество всякого хлама. А у энергичного, жизнерадостного человека окружение обычно вполне поддерживает его состояние и радостное отношение к жизни.

Точно так же и окружающая обстановка влияет на самочувствие и настроение живущих в доме. Поэтому одна из задач женщины создать атмосферу любви и уюта.

Мрачные тона, паутина на потолках, горы ненужного хлама, которые копятся годами – все это неосознанно подавляет. Стоит навести порядок, выкинуть ненужные вещи, как дышать становится легче.

На взаимосвязь среды и самочувствия китайцы обратили внимание без малого четыре тысячи лет назад и создали всеохватывающее учение о достижении гармонии, которое назвали «Фэн-шуй». Это жизнь в созвучии с силами Природы и здоровым смыслом, чувство прекрасного и эстетическое мировосприятие.

Абсолютно все вещи в нашем окружении обладают энергией, и надо суметь выстроить такую обстановку в своем доме, чтобы все предметы, дизайн несли бы только благоприятную информацию, приносили только радость.

## Фэн-шуй



Хороший Фэн-шуй всегда начинается с генеральной уборки и расчистки завалов. Они мешают продвижению благотворной жизненной энергии. Старайтесь освободиться от них как можно чаще. Найдите вещи, которые уже не выполняют своей роли приносить вам радость, и либо отдайте, либо выбросите их. Часто их присутствие вызвано тревогой людей, страхом расстаться с чем-то. Избавляйтесь от всего, что просто хранится, но не используется. Делайте это с легким сердцем, ни о чем не жалея. И будьте уверены, что у вас будет все, что необходимо, и в срок!

Вот то, с чего советуют нам начать мастера Фэн-шуй:

- Любить свой дом и обращаться к нему как к живому существу.

- Расчистить завалы, произвести влажную уборку с добавлением в воду соли (она очищает пространство).

- Для активизации Ци хорошо проветрить помещение, открыв по возможности все окна и двери.

- Окурить помещения благовониями (ладан, ароматические масла, ароматизированные палочки).

- Включать приятную музыку, псалмы.

- Наполнить дом зелеными здоровыми растениями.

- Освободиться от старых ненужных безделушек; выбросить безжалостно всю разбитую посуду.

- Чуланы, платяные шкафы, подвалы необходимо регулярно убирать, проветривать и хорошо освещать.

- Мойте окна и заменяйте потрескавшееся стекло.

- Облупившаяся краска, испорченный замок, заедающие петли создают нехороший Фэн-шуй.

- Много света, цветы, просторный вход – это хороший Фэн-шуй.

- Сделайте вход в дом как можно привлекательней. Красивые коврики перед дверью, вьющиеся растения, цветы, фигурки животных у входа привлекают в дом Ци.

- Букеты из свежесрезанных цветов считаются самыми прекрасными носителями Ци.

Невидимая жизненная энергия Ци, дыхание Вселенной, движется медленно и волнообразно. Ничто не должно ей препятствовать. Она, как и всякий добрый дух или аромат бальзама, медленно парит в воздухе, проникает через дверь и постепенно растекается по всем комнатам, пронизывает весь дом и уходит дальше.

*По материалам книг Н. Правдиной  
Т. Фролинга, К. Мартина*

**«Часто, заходя к вам в дом, трудно увидеть некий уют, в котором хочется сесть и отдохнуть. Заходя к вам в дом, всегда захочется убраться у вас в доме, поставить всё на место. Конечно же, это качество ваше — это ваше лицо.**

**Стремление найти порядок рядом с собой говорит о возможности вашей составить порядок точно так же в любом другом месте, куда вы попадете.**

**Но если рядом с вами порядка нет, то, конечно, какой смысл допускать к чему-то другому, потому что вы точно так же и там будете сеять этот беспорядок.**

**Всё начинается с мелочи, тем более, когда это касается женщин. Я бы хотела, чтобы именно в этом отношении они были безупречны, так как женщина ценится не только своей внутренней чистотой, но и умением создавать чистоту рядом.**

**Мужчина может разбросать что-то, находясь в творческом**

**возбуждении, но когда рядом женщина, то мужчина не обрывает этим беспорядком, он не закопает себя в гряду своих творческих игр и тех стружек, которые оттуда отлетают. Хотя для мужчины тоже важно точно так же определять качество порядка и уметь его устроить».**

*(ПЗ.48.65:43-47)*

**«Порядок в доме – это способность быть организованным.**

**Бывает культовое отношение к порядку – порядок ставится выше всего. Это абсурд, конечно, крайность, где никому ничего нельзя тронуть, потому что иначе сдвинется что-то и будет некрасиво. Но это несерьезно.**

**Порядок в доме говорит о внутренней организации человека, его самоконтроле. И если порядок вокруг него есть, ему можно доверять.**

**А говорить о духовности беспорядка – тогда надо уходить в леса, в пещеры, жить одиноко. Там ничего не надо будет прибирать, там в**

**естестве своём и пыль, и камни, они не нуждаются в том, чтоб их протирать и расставлять время от времени по каким-то местам. Тогда можно там жить. Но говорить о построении новой цивилизации тогда уже будет нельзя.**

**Человеку надо многое строить. И культура, умение выразить красивое, воспеть красивое – это одна из главных черт того, кто должен научиться творить. Творить красивое – это значит ощущать гармонию, понимать её закономерности и внутри уже воспитывать себя прежде в этом отношении...**

**И если говорить о духовном Пути, то Я просто скажу: Я очень люблю порядок, в Моей мастерской порядок. Я не люблю, когда всё в беспорядке оставляется, бросается... Нет. Всё должно быть организовано. Это рабочее пространство, где должно быть всё для мастера удобно. Оно имеет свой порядок».**

*(ПЗ.414.22:33)*

# Золотое сечение

Интересно, каким был первый в истории человечества дом? Уверен, качество его было весьма низкое, так как опытом в строительстве никто не обладал. Но со временем появились такие науки, как математика, физика, химия, астрономия и многие другие науки, где были свои гении, которые своими открытиями могли многое внести в область архитектуры и строительства.

Достаточно вспомнить пять правильных («Платоновых») тел, открытых древними греками. По свидетельству известного немецкого искусствоведа Э.Месселя, античные зодчие в качестве источника гармонии архитектурных построек неизменно использовали эти геометрические проекции, отражающие в соответствии с их представлениями общую гармонию мира. Это вписанные в сферу правильные многогранники с числом граней 4, 6, 8, 12, 20 – тетраэдр, куб, октаэдр, додекаэдр, икосаэдр.

Известно, какое мистическое значение древние придают простым числам и их отношениям. Так называемый египетский треугольник с отношением сторон 3:4:5 лежит в основе многих построек египетской архитектуры. Древнегреческий философ и математик Пифагор видел первопричину гармонии в простых числовых соотношениях. Такие соотношения, по-видимому, сознательно использовались античными зодчими в архитектуре не только по соображениям практического удобства измерений, но и с целью воспроизведения известной гармонии природы, которая служила им образцом для подражания.

Разумеется, им были известны как числовые соотношения, так и скрытые за ними геометрические фигуры. Тем более, уже первые исследования показали – законы античного зодчества сводятся к отношениям рациональных чисел. Э.Мессель особо выделяет пропорции, основанные на вписанном десятиугольнике. Отношение радиуса окружности к стороне многоугольника выражается иррациональным числом  $(\sqrt{5}+1)/2=1,618$  и дает пропорцию так называемого «золотого сечения».

«Золотое сечение» обладает одной замечательной особенностью, если представить его в виде отношения двух отрезков, то больший относится к меньшему точно так же, как их сумма относится к большему.

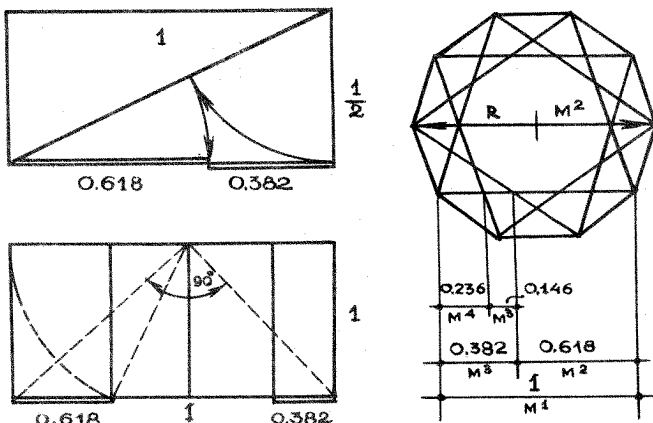

Нетрудно убедиться в том, что отношения «золотого сечения» позволяют получить бесконечный пропорциональный ряд, в котором каждый член есть сумма двух предыдущих. Причем эта сумма относится к большему слагаемому точно так же, как большее слагаемое – к меньшему.

Это одно проявление замечательных свойств, а вот другое – если взять три отрезка, связанных между собой равенством площадей.

Проявления «золотого сечения» можно увидеть буквально на каждом шагу, стоит только вступить в эту страну удивительных соответствий и порядка.

Остается все же непонятным, в какой мере античные архитекторы осознавали «золотое сечение» как универсальный закон красоты, а в какой мере следовали ему чисто интуитивно, подчиняясь тому, что «приятно глазу». Ведь отношения «золотого сечения»

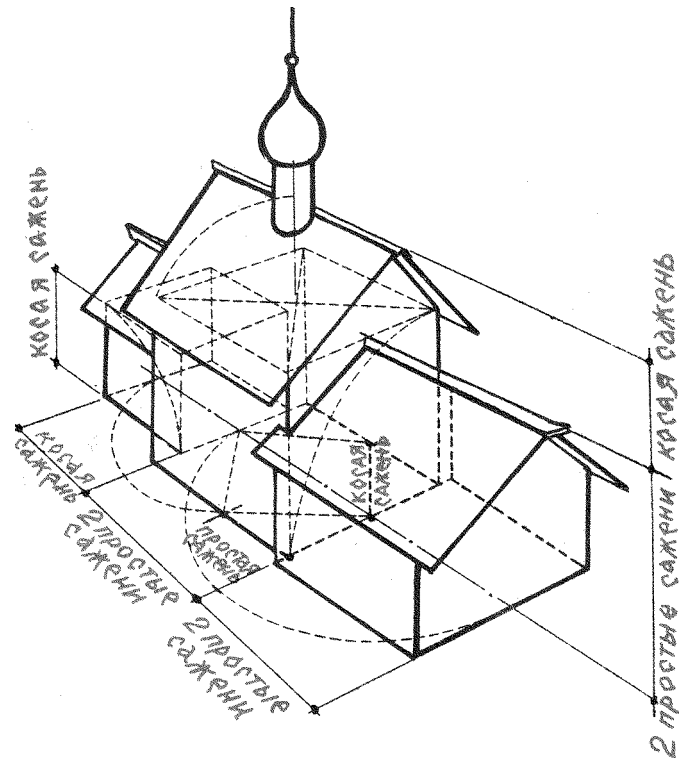
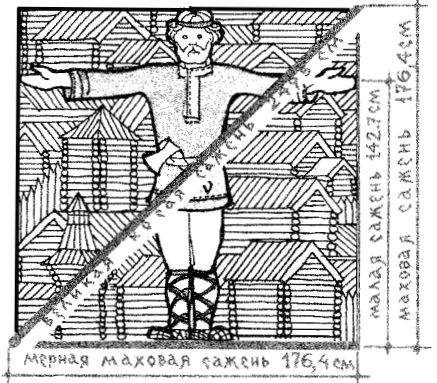

находят не только в античных памятниках, но и в архитектуре других эпох, в живописи (например, в «Тайной вечере Христа» Леонардо да Винчи, который, кстати, и ввел термин «золотое сечение»), также в декоративном искусстве, и далеко не во всех этих случаях есть основания исключить случайное совпадение. К тому же, не всегда внушают доверие и методы доказательства – использование большого числа вспомогательных линий и точек построения позволяет свести едва ли не любой объект к отношениям «золотого сечения» и его производным. Порой складывается впечатление, что с помощью такого рода ухищрений можно с равным успехом доказывать принадлежность одного и того же сооружения к совершенно различным гармоническим рядам. Поэтому, отдавая должное «божественной пропорции», к связанным с «золотым сечением» заманчивым, а порой и потрясающим воображение обобщениям следует относиться с определенной осторожностью.

# Дебют

Когда накануне Рождества я встретил на улице Катю, то сперва подумал, что она меня с кем-то перепутала. Больше минуты Катя внимательно рассматривала меня с ног до головы, а потом вдруг сказала: «Ну-ка, упади в обморок!» Я, конечно, немного удивился, но виду не подал и повалился в большой сугроб прямо у себя за спиной. «Чуть-чуть прорепетируем, и будет то, что надо!» – заключила Катя, помогая мне подняться. Вот так я получил свою первую роль.

Катя у нас массовик-затейник. На каждый праздник обязательно придумывает что-то новенькое. На этот раз решила показать детишкам большой музыкальный спектакль. Действие разворачивалось так: маленький слоненок теряет свою маму, ищет ее по всему лесу, по пути встречает Снегурочку, Снегурочка ведет малыша к Деду Морозу, все вместе они находят маму слоненка, и начинается всеобщее ликование по этому поводу.

Мне досталась эпизодическая роль зайчика, который скачет по полянке и вдруг встречает странное существо, оказавшееся на самом деле потерявшимся слоненком. Однако зайчик, никогда раньше не видевший слонят, от такой неожиданности кричит «Ой!» и падает в обморок. Ситуацию спасает проходящая мимо Снегурочка. Она поет песенку, успокаивает зверят, ведет их к дедушке Морозу и так далее.

На репетициях у нас все получалось очень хорошо. Хоть и был я, по словам Кати, зайцем немного неуклюжим, но со своей задачей справлялся.

Приближался день спектакля. На генеральную репетицию принесли сшитый специально для меня костюм зайчика. В нем я был похож на зайца-переростка, объевшегося моркови. Но Катенька меня успокоила, объяснив, что моя роль не просто эпизодическая, но и слегка комическая. А Сережа, который отвечал за музыкальное сопровождение, похлопал меня по плечу и сказал, что я самый смешной из всех зайцев. Тогда он еще не знал, что благодаря ему мне действительно предстояло стать зайчиком смешнее некуда.

И вот настал час моего сценического дебюта. Набился полный зал ребятшек, родители стояли вдоль стен,

и казалось, что наш дом творчества внутри больше, чем снаружи.

Я стоял за кулисами в костюме зайчика и чувствовал, как по спине бегают мурашки. Рядом со мной возвышалась огромная кукла мама-слониха, которой управляли сразу четверо артистов. Они были одновременно ее ногами и головой. Мама-слониха должна была появиться под занавес спектакля, как сказала Катя, для эффектной завершающей точки.

Из зала стали раздаваться возгласы и аплодисменты, и спектакль начался. Мой выход на сцену следовал сразу после того, как слоненок заканчивал свою песенку. Я почему-то переживал, что пропущу этот момент, и поэтому пел вместе со слоненком. Наконец, подошла последняя фраза песни: «Где же ты, мама, ау!». И я с трудом, не давая подкоситься коленкам, устремился на сцену, напевая хорошо заученный текст: «Ля-ля-ля, ля-ля-ля, я маленький зайчонок!» Зрители, увидев «маленького зайчонка», сперва притихли, а потом начали хихикать. Так, под нарастающее веселье публики, я допрыгал до слоненка, вскрикнул «Ой!» и рухнул на пол. При этом из-за неудачного приземления от моего костюма отвалился пушистый зайчий хвостик, что вызвало дружный хохот в зале. Теперь должна была заиграть красивая мелодия, и на сцене должна была появиться Снегурочка. Но мелодия все не играла. Тут я осознал, что уже целую минуту лежу на сцене в полной тишине под недоумевающими взглядами зрителей. Не вставая из обморока, я покосился на Сережу, сидящего за фортепиано, и с замиранием сердца понял, что он не может найти нотную тетрадь с нужной мелодией. Виновато поглядывая в мою сторону, Сережа все быстрее листал свои записи. В зале снова стали раздаваться смешки, а какая-то маленькая девочка крикнула: «Зайчик,

вставай!» Я уже и собирался так сделать, как Сережа, просияв, выхватил из пачки найденный листок и положил руки на клавиши. Позже он объяснял, что у этих мелодий очень схожее начало, однако в тот момент вместо выхода Снегурочки он заиграл выход мамы-слонихи. Это было большой неожиданностью для всех, даже для Кати. А особенно для тех четверых артистов, которые, решив, что проспали свой выход, схватили маму-слониху и стремглав помчались на сцену. Они же не знали, что там до сих пор лежит в обмороке маленький зайчишка. Мне показалось, что об меня споткнулись все четверо одновременно. И огромная мама-слониха по немыслимой траектории полетела в противоположную кулису. Зрители, как и артисты, явно не ожидали такого поворота сюжета. Они и так долго сдерживали эмоции, наблюдая за необычными похождениями зайца, но полет слонихи стал для них последней каплей. Зал разразился неудержимым смехом. Держась за животы, хохотали все, от мала до велика. А когда из-за падения слонихи с грохотом завалились все декорации, то некоторые зрители и вовсе медленно сползли со стульев, вытирая слезы, застилающие глаза от смеха. Так что завершающая точка получилась на редкость эффектной.

Никто из зрителей не пожалел, что сюжет немного изменился и спектакль стал покороче. Ведь, как известно, краткость – сестра таланта. А праздник удался на славу. Веселого настроения всем хватило до позднего вечера. Мы и декорации восстановили, и попели, и поиграли, и пошутили, и разошлись все очень довольные.

С тех пор люди всегда улыбаются, встречая меня на улице. Детишки прозвали меня «зайчиком». А Катя сказала, что никогда еще не видела такого успешного дебюта.

Виктор ТИХОНОВ

